



ВНИМАНИЕ!

- Во избежание тяжелых травм:
- Перед установкой компонентов внимательно прочтите инструкции. Прослабленные, изношенные или поврежденные детали могут послужить причиной серьезной травмы велосипедиста. Рекомендуется применять только оригинальные запасные части "Shimano".
- Важно полностью понять принцип работы тормозной системы велосипеда. Ненадлежащее использование тормозной системы велосипеда может привести к потере управления или аварии, чреватой тяжелой травмой. Поскольку каждый велосипед имеет свои особенности, необходимо овладеть правильной техникой торможения (включая силу нажатия на тормозную ручку и особенности управления велосипедом). Научиться этому вы можете, обращаясь к профессиональному продавцу велосипедов, изучая руководство по эксплуатации велосипеда, а также применяя на практике технику езды и торможения.
- Эти тормозные ручки оснащены механизмом переключения режимов для совместимости с кантилеверными тормозами и роллерными тормозами и тормозами V-Brake с модулятором усилия.

Выбор неверного режима может дать чрезмерное или недостаточное тормозное усилие, что чревато несчастными случаями. Осуществите выбор режима в соответствии с таблицей, приведенной ниже.

Положения режимов	Применимые тормоза
<p>Положение S или R</p>  <p>*"S" указывает положение для совместимости с кантилеверными тормозами. *"R" указывает положение для совместимости с роллерными тормозами.</p>	<ul style="list-style-type: none"> • Кантилеверный тормоз • Роллерные тормоза
<p>Положение V</p>  <p>*"V" указывает положение для совместимости с тормозами V-Brake с модулятором усилия.</p>	<ul style="list-style-type: none"> • Тормоза V-Brake с модулятором усилия

- Используйте тормозные ручки с механизмом переключения режимов в комбинациях, приведенных выше.
- Внимательно прочтите данное руководство по техническому обслуживанию и храните его для повторного обращения.

ВНИМАНИЕ!

- Во избежание тяжелых травм:
- Смещайте ручку только на одну передачу за раз и снижайте усилие, прилагаемое к педалям во время переключения. Если вы попытаетесь приложить силу к манетке во время силового педалирования, ваши ноги могут соскользнуть с педалей, а велосипед может перевернуться, что чревато серьезными травмами.

ПРИМЕЧАНИЕ:

- Гарантия на детали не распространяется в случае естественного износа или повреждения в результате нормальной эксплуатации.

**SL-8S20
BL-IM65
CJ-8S20**

Инструкции по техническому обслуживанию



Перед эксплуатацией обязательно прочитайте данную инструкцию вместе с инструкцией по техническому обслуживанию Inter-8.

Действие манетки Revo-shift

Поворачивайте манетку Revo-shift, чтобы переключиться на каждую из восьми передач.

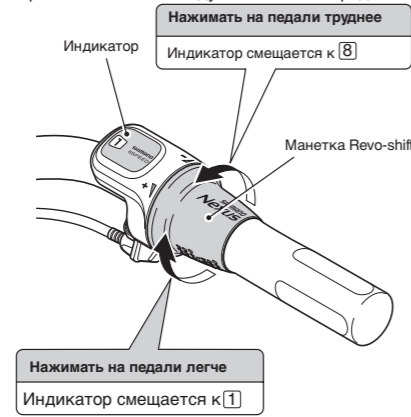

Установка манетки

Устанавливайте манетку, как показано на рисунке.

При применении коротких ручек руля прямая секция руля должна быть длиной 166 мм или более, крепите манетку Revo-shift к этой прямой секции. Оставьте зазор 0,5 мм между манеткой Revo-shift и ручкой руля.

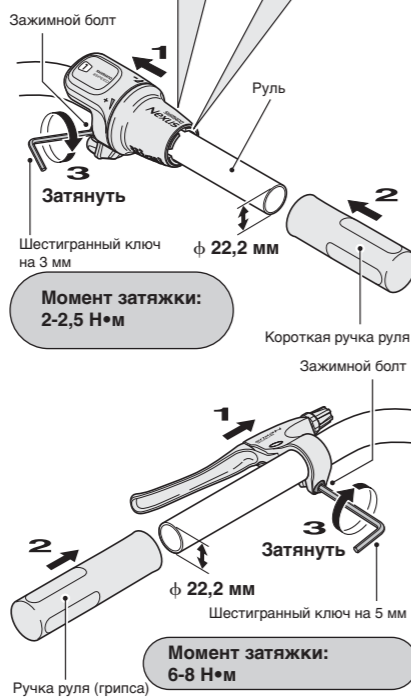

Отсоединение троса переключателя при снятии заднего колеса с рамы

При снятии заднего колеса с рамы отсоедините трос от замка звезды.

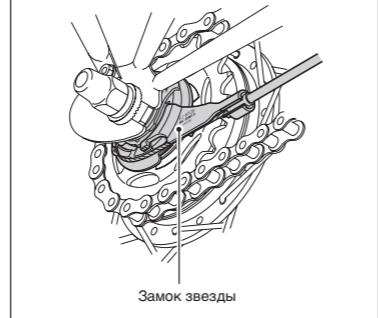

1. Установите манетку Revo-shift в положение 1.

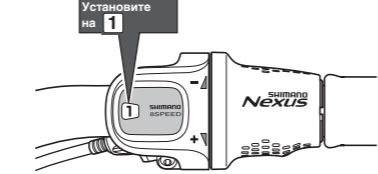

2. Вытяните рубашку из упора рубашки, затем выведите трос из прорези на держателе.



3. Выньте фиксирующий болт троса из барабана замка звезды.

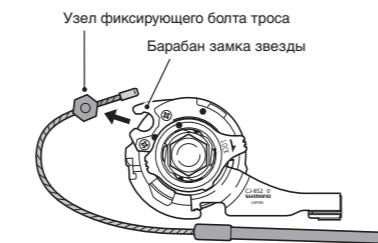

Если трудно вытянуть рубашку из упора рубашки замка звезды, вставьте шестигранник на 2 мм или спицу №14 в отверстие на барабане замка звезды, затем поверните барабан, чтобы ослабить трос. После этого сначала вытяните фиксирующий болт из барабана, а затем - рубашку из упора рубашки.

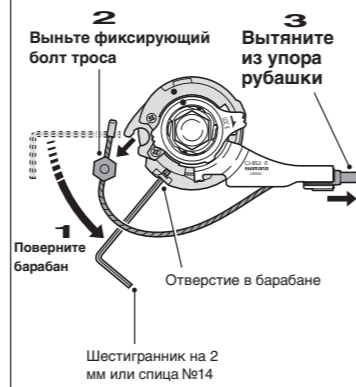

Примечание: При повторном использовании троса обратитесь к шагам 7-9 в разделе "Установка троса переключения".

Установка троса переключения

Применяйте трос с одним барабанчиком.

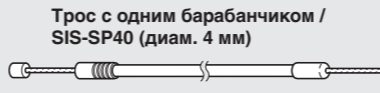

1. Установите манетку Revo-shift в положение 1.



Сторона манетки Revo-shift

2. Ослабьте винт крепления крышки и снимите верхнюю крышку.

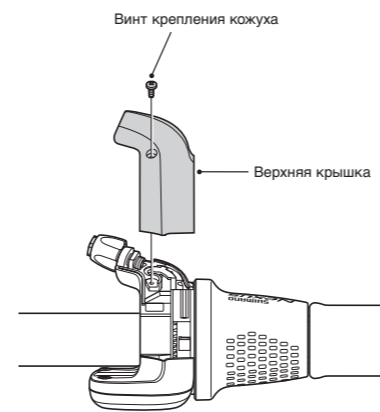

3. Пропустите трос от отверстия поворотника сквозь отверстие регулировочного винта. Затем положите трос в канавку направляющей троса и потяните трос, с тем чтобы барабанчик троса сел в углубление поворотника.

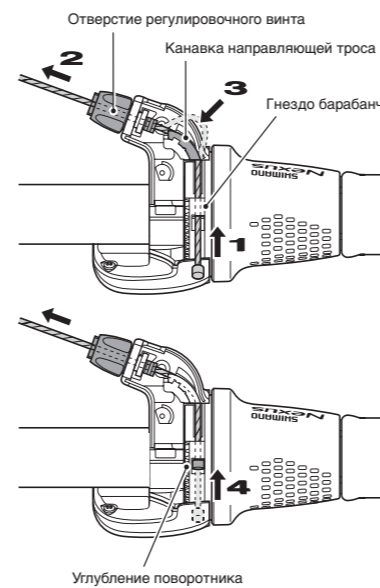

4. Поставьте на место верхнюю крышку и затяните винт крепления крышки.



5. Пропустите трос в рубашку SIS-SP40 через конец с пластиковым наконечником.



Сторона замка звезды

6. Убедившись, что конец рубашки плотно сел в регулировочный болт манетки Revo-shift, закрепите на тросе фиксирующий болт.

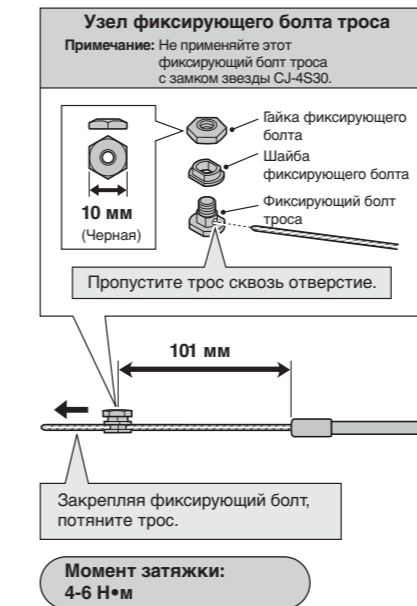

7. Оберните трос вокруг барабана замка звезды, держа его гайкой фиксирующего винта наружу (к концу вилки), и затем вдвиньте плоскую часть шайбы фиксирующего винта в гнездо на барабане.

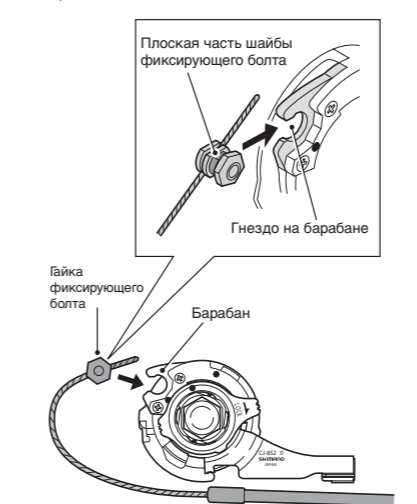

8. Поверните трос на 60° против часовой стрелки и закрепите на крюке.

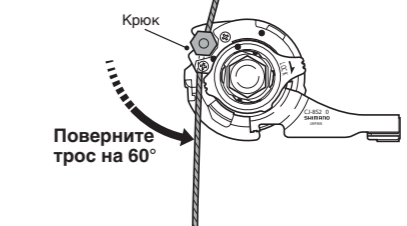

9. Проложите трос по барабану, как показано на рисунке, пропустите его через прорезь на держателе замка звезды, а затем плотно вставьте конец рубашки в упор рубашки.

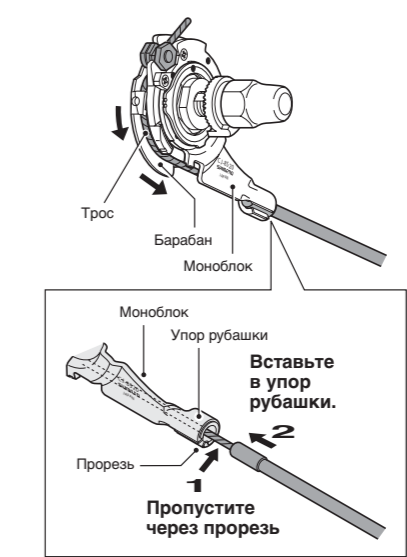

Если легче сначала вставить рубашку в упор, то вставьте сначала рубашку в упор, затем вставьте шестигранник на 2 мм или спицу №14 в отверстие на барабане замка звезды и после этого поверните барабан, так чтобы фиксирующий болт сел в гнездо на барабане.

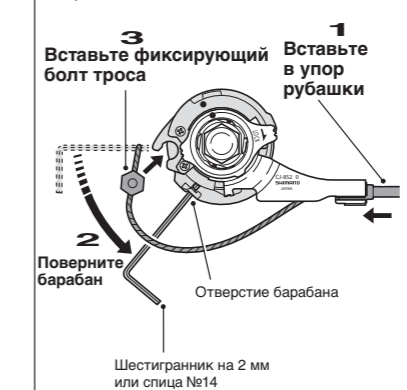

Примечание: Убедитесь, что трос правильно расположен в направляющей барабана.

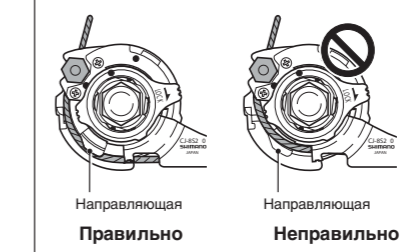

10. Закрепите рубашку на раме хомутами.

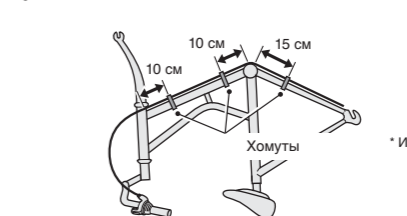

Регулировка замка звезды

1. Установите манетку Revo-shift в положение 4. Убедитесь, что желтые установочные линии на держателе замка и барабане совмещены.



Желтые установочные линии на замке звезды находятся в двух местах. Используйте ту, которую легче видеть.

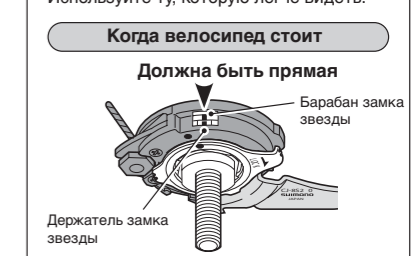

Когда велосипед перевернут

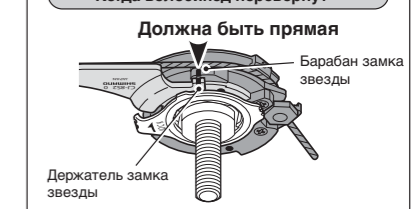

Если желтые установочные линии не совмещены, поверните винт регулировки троса на манетке Revo-shift, чтобы совместить линии. После этого переведите манетку Revo-shift еще раз в положение 4, и после этого еще раз проверьте совмещение желтых установочных линий.

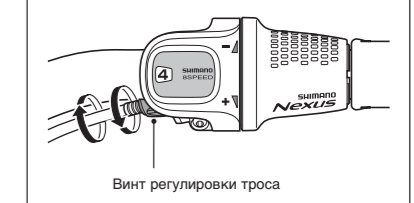

2. После регулировки замка звезды отрежьте избыточную длину троса и затем установите наконечник троса.

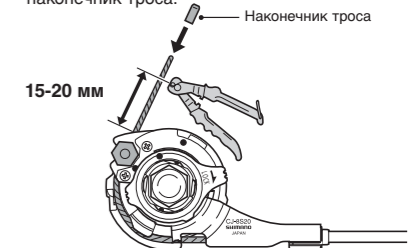

Данное руководство поясняет различные моменты эксплуатации и технического обслуживания оборудования "Shimano", установленного на приобретенном вами новом велосипеде или ином велосипеде, не связанном с оборудованием "Shimano", обратитесь в магазин либо на фирму или завод-изготовитель велосипеда.

* Инструкции по техническому обслуживанию на других языках доступны на: <http://techdocs.shimano.com>
Внимание! Изменение технических параметров в целях улучшения происходит без предварительного уведомления. (Russian)